



霍尼韦尔过滤器型空气净化箱 使用手册

尊敬的用户：

感谢您选购我公司产品！在使用本产品过程中有何困难或产品出现故障时，请拨打当地经销商电话或直接与我公司联系，我公司将竭诚为您服务！

霍尼韦尔环境自控产品（天津）有限公司

地址：中国天津经济技术开发区南海路 158 号

电话：4008402233

说明书如有变动，恕不另行通知。

目录

一、应用	1
二、特性	1
三、技术参数	2-3
四、性能	4
五、过滤网清洗与更换	4
六、安装	5

过滤器型空气净化箱

FF400A15SPW

FF600A20SPW

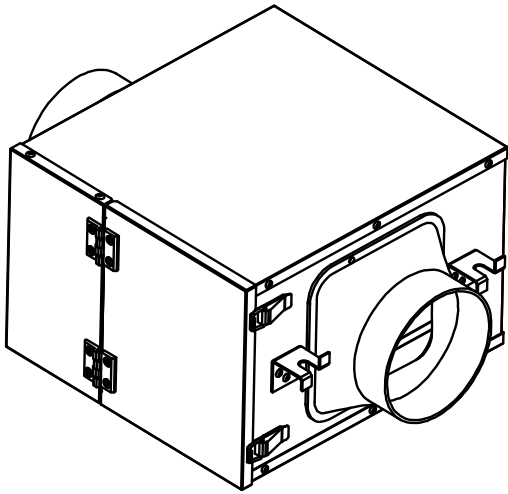

(图片仅供参考请以实物为准)

FF400A15SPW

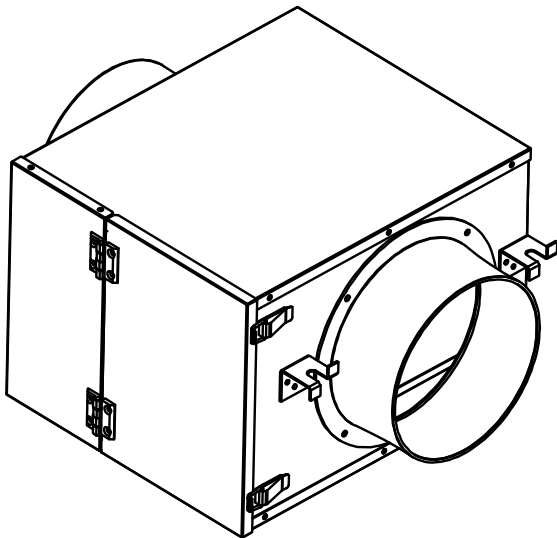

(图片仅供参考请以实物为准)

FF600A20SPW

一、应用

FF400A15SPW/FF600A20SPW 过滤器型空气净化箱使用在独立新风系统的主新风入口处。利用集尘室，能够有效地捕捉新风中的颗粒污染物(PM2.5)。

二、特性

- FF400A15SPW/FF600A20SPW内含一片前置初效过滤网，一片高效HEPA过滤网。
- PM2.5颗粒物的一次通过净化率达93%，有效保护使用者远离室内污染。
- 前置初效过滤网可过滤大颗粒污染物，可有效延长高效HEPA过滤网的寿命，请根据室外空气污染情况及时更换或清洗。
- 高效HEPA过滤网需定期更换，根据使用时间和使用频率，建议每3-6个月更换一次。
- 分别适用于最大风量为400m³/h，600m³/h的新风机。

三、技术参数

型号：FF400A15SPW

产品尺寸：493(L)*360(W)*234(H)mm

净重：4.5 Kg

初效滤网型号：FF400PF

高效滤网型号：FF400HEF

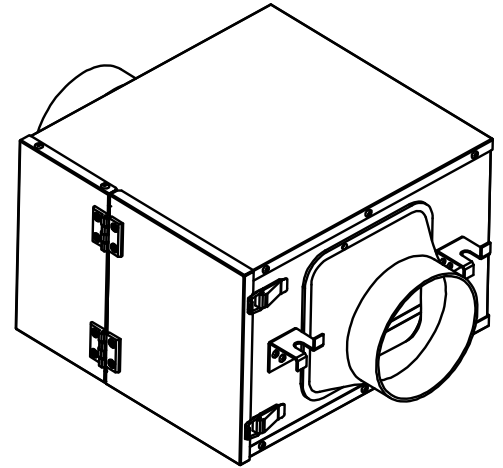

(图片仅供参考请以实物为准)

图1.FF400A15SPW机身尺寸图

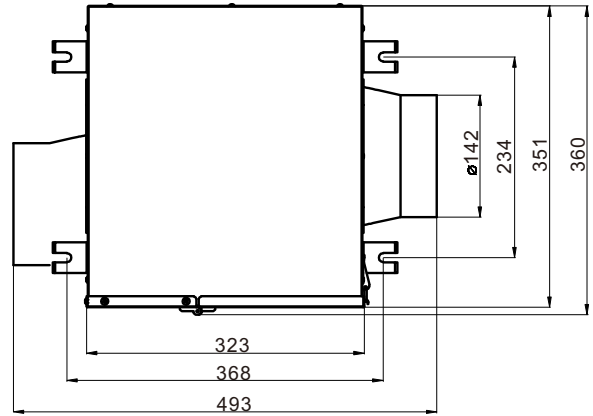
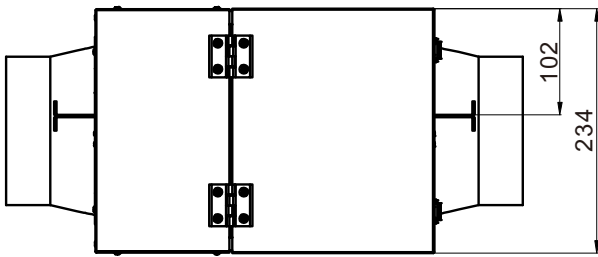

风量、风阻曲线

图2.FF400A15SPW风量风阻曲线图

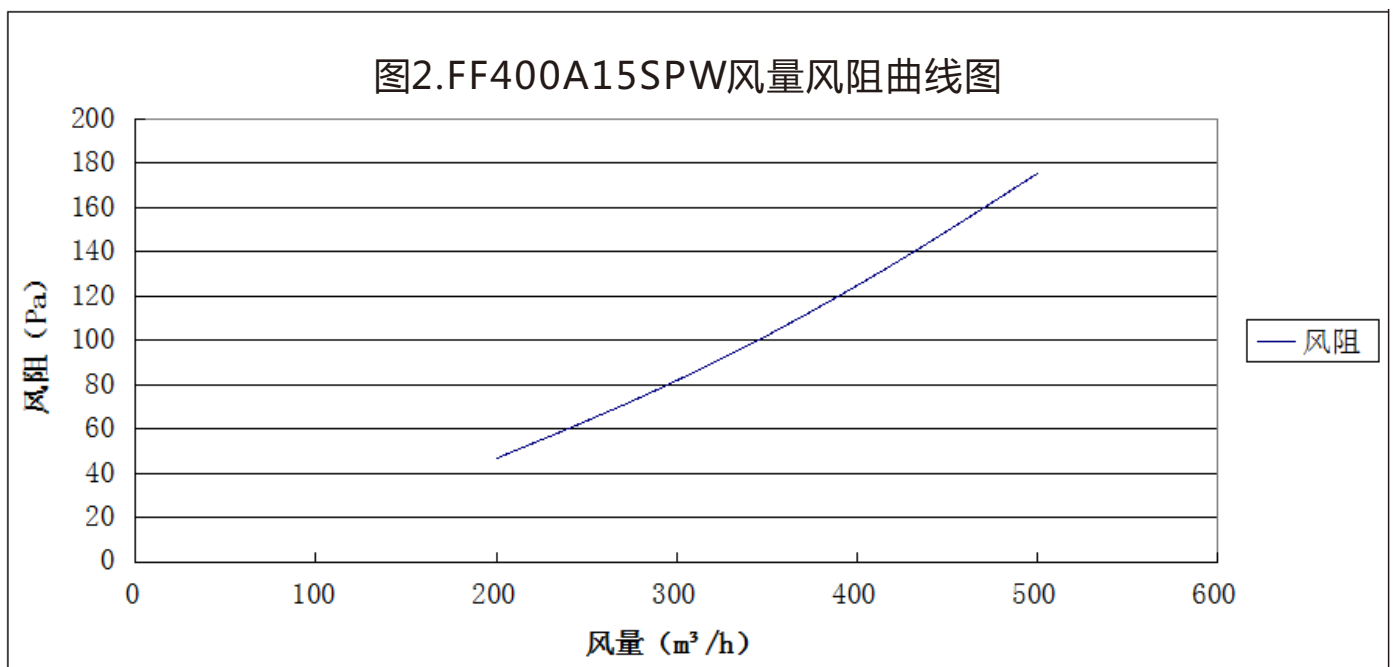

型号：FF600A20SPW

产品尺寸：488(L)*390(W)*274(H)mm

净重：6.0 Kg

初效滤网型号：FF600PF

高效滤网型号：FF600HEF

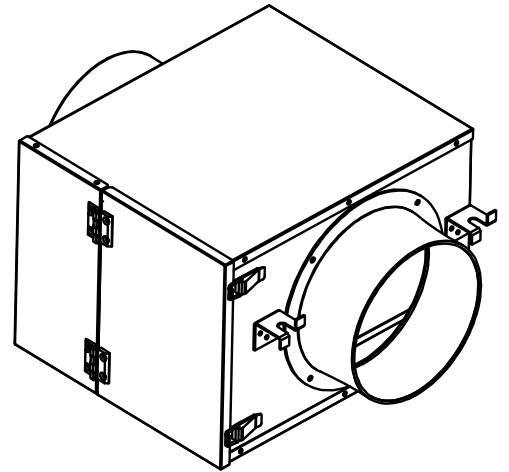

(图片仅供参考请以实物为准)

图3.FF600A20SPW机身尺寸图

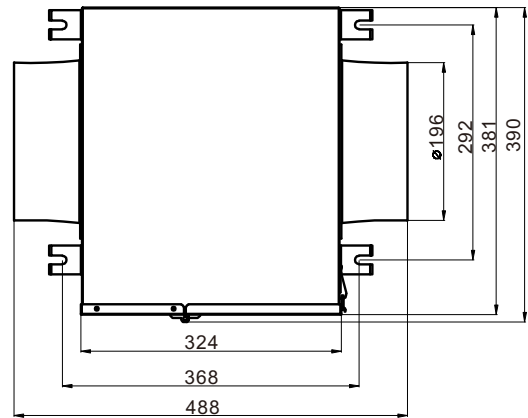
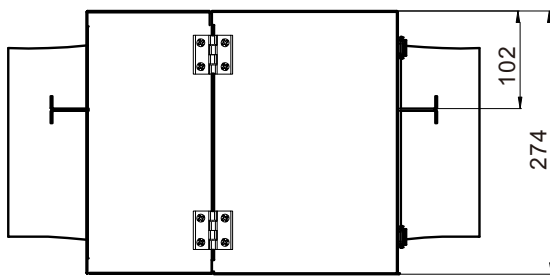

风量、风阻曲线

图4.FF600A20SPW风量风阻曲线图

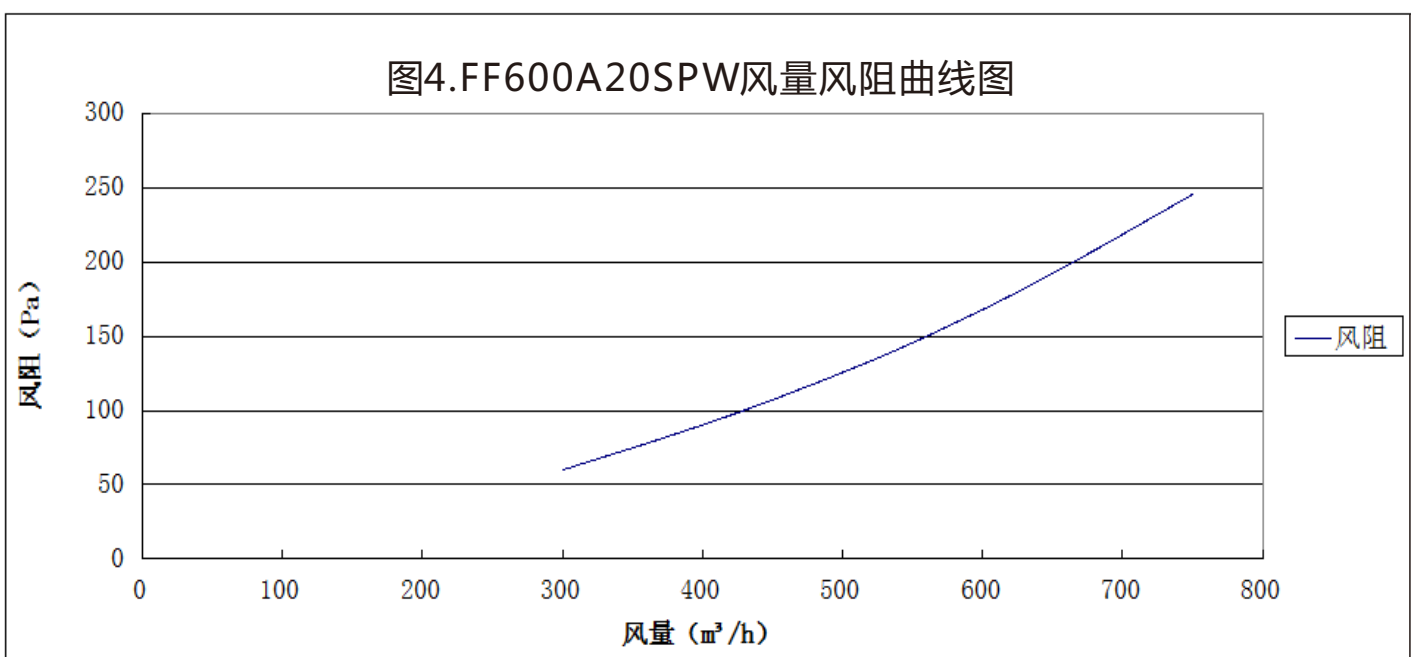

四、性能

在风量为400m³/h，600m³/h运行状况下。过滤器型空气净化箱对PM2.5的一次通过净化效率为:

型号	风量 (m ³ /h)	PM2.5 过滤效率
FF400A15SPW	400	≥93%
FF600A20SPW	600	≥93%

五、过滤网清洁与更换

△注意

- 1、为了不影响产品实际使用效果，请定期检查产品使用情况和过滤网污染程度，若过滤网过早积累了过多灰尘，应及时进行清洁及更换工作。
- 2、在清洁过滤网过程中，会有灰尘污染，会对呼吸系统、眼睛产生危害，请注意戴好口罩、防护眼镜进行作业，作业时请注意防止产生二次污染。

5.1 初效过滤网清洗时间

前置初效滤网建议每一个月清洁一次，可水洗或用吸尘器清除过滤网上的灰尘，注意水洗后需将过滤网晾干后方可使用。

请勿清洗后置高效HEPA过滤网，需定期更换。

5.2 滤网更换时间

初效滤网建议每半年更换一次

高效过滤网建议 3-6个月更换一次

5.3 订购滤网型号

FF400A15SPW : FF400PF (初效滤网) /FF400HEF(高效滤网)

FF600A20SPW : FF600PF (初效滤网) /FF600HEF(高效滤网)

六、安装（如图5所示）

主机吊顶安装

- 6.1、确定过滤器型空气净化箱吊顶位置
保证主机顶面和天花板间至少留出50mm的空间。
- 6.2、将膨胀螺栓胀管固定在实体天花板上。
- 6.3、将前置滤网和高效HEPA滤网从主机中取出、以防止在安装过程中造成损坏。
- 6.4、将M8螺杆穿过主机的安装脚用六角螺母、垫片固定(自备)。
- 6.5、调节螺母使主机尽量保持水平不晃动。
- 6.6、在吊顶上靠近主机检修门下方留出足够的维修空间以方便后期维护和更换滤网。

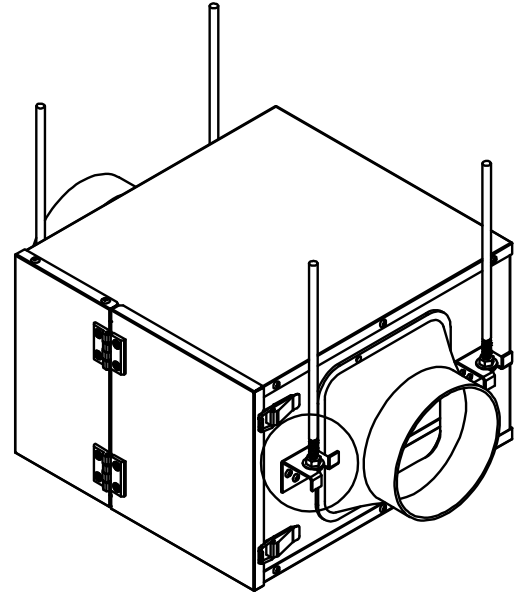

(图片仅供参考请以实物为准)



图5.过滤器型空气净化箱安装示意图

订货信息

请联系霍尼韦尔授权的代理渠道采购本产品或直接联系以下霍尼韦尔中国分支机构

北京

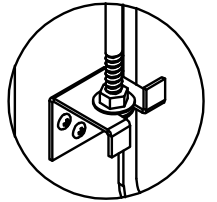
北京市 朝阳区 酒仙桥路14号
兆维工业园甲1号楼
邮编：100015
电话：(+86) 010-56697186
传真：(+86) 010-56690507

天津

天津市 河西区 解放路256号
泰达大厦22层
邮编：300042
电话：(+86) 022-58556419
传真：(+86) 022-58556360

上海

上海市 长宁区 遵义路100号
虹桥上海城A座36层
邮编：200051
电话：(+86) 021-22196888
传真：(+86) 021-62370753

香港

香港 北角 英皇道255号
国都广场霍尼韦尔大厦25层
电话：(+852) 23319133-651
传真：(+852) 29536767

深圳

深圳市 福田区 深南大道6008号
特区报业大厦11楼西区
1102-04单元
邮编：518034
电话：(+86) 0755-25181226
传真：(+86) 0755-25181221

广州

广州市 珠海区 滨江中路308号
海运大厦15A
邮编：510220
电话：(+86) 020-84101800
传真：(+86) 020-84101810

西安

西安 高新区 团结南路28号
邮编：710075
电话：(+86) 029-85387990
传真：(+86) 029-88332425

重庆

重庆市 北部新区 高新园
黄山大道中段5号
水星科技大厦4层
邮编：401121
电话：(+86) 023-67882288
传真：(+86) 023-67889292

成都

成都市 总府路35号
总府大厦2301
邮编：610016
电话：(+86) 028-66135088
传真：(+86) 028-86787061